

TIJERA HIDRÁULICA ELEVADOR COMERCIAL

Gran rendimiento y la elección perfecta para su servicio comercial.



30-SS120S

ESPECIFICACIONES

Modelo		30-SS120A	30-SS120S
Estilo		Alineadora	No - Alineadora
Capacidad de elevación		12,000lbs (5500kg)	12,000lbs (5500kg)
Tiempo de elevación		75S	75S
Longitud total (con rampas)	A	258" (6554mm)	258" (6554mm)
Longitud total (sin rampas)	B	197 1/2" (5018mm)	197 1/2" (5018mm)
Ancho total	C	90 1/8" (2290mm)	90 1/8" (2290mm)
Altura de elevación	D	11 3/4-735/8" (300-1870mm)	11 3/4-735/8" (300-1870mm)
Ancho de la plataforma	E	24 5/8" (625mm)	24 5/8" (625mm)
Ancho entre la plataforma	F	37 5/8" (955mm)	37 5/8" (955mm)
Min. Alineación de cuatro ruedas	G	81 7/8" (2080mm)	/
Max. Alineación de cuatro ruedas	H	167 3/4" (4260mm)	/
Max. Alineación de dos ruedas	I	174" (4420mm)	/
Motor		2.0HP, 220V/60Hz, Fase Unica	
Peso bruto		5,785lbs (2624kg)	4,749lbs (2154kg)

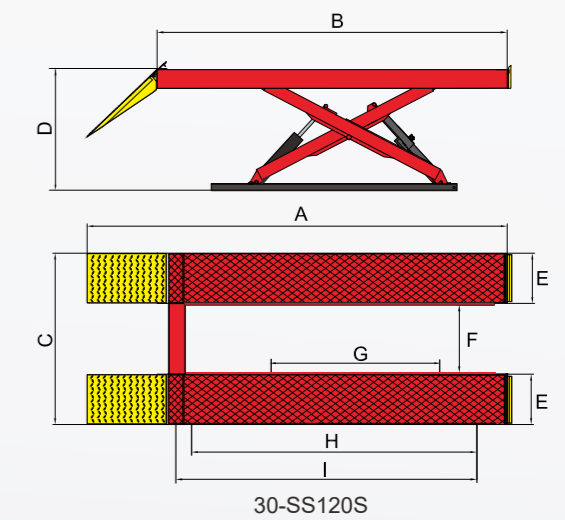
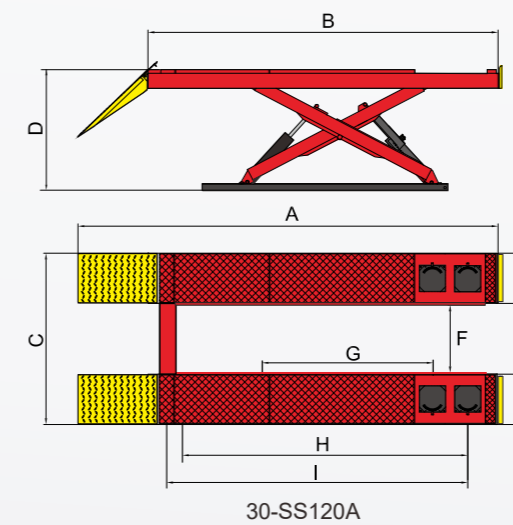

TIJERA HIDRÁULICA

ELEVADOR DE ALINEACION

Este elevador de tijera para trabajos pesados cuenta con el apoyo de cuatro cilindros y cada cilindro doble, está diseñado para trabajar de forma sincronizada.

- ✓ Se utilizan 2 cilindros dobles sincronizados para asegurar el óptimo nivel de elevación en ambas plataformas.
- ✓ Sistema de control electrónico del aire, que acciona el mecanismo de seguridad de autobloqueo.
- ✓ Diseño resistente, el elevador de tijera de serie X utiliza un tubo de 5 7/8" x 3" (150 x 75mm) para hacerlo fuerte y asegura que las pistas permanezcan niveladas durante la operación.
- ✓ La plataforma de diamante a prueba de deslizamiento proporciona tracción para que los neumáticos se mantengan en su sitio.
- ✓ Gatos rodantes opcionales:
 - J6H: 6,000 lbs con bomba manual
 - J6A: 6,000 lbs con bomba neumática
 - RJ-8A: 8,000 lbs con bomba neumática
- ✓ Más opciones:
 - Placa giratoria opcional Kits No. 40101 (30-SS120A)
 - Luces led opcionales Kits No. 40103001
 - Extensión opcional Kits No. PX001 (30-SS1201A)/PX002 (30-SS120A)
- ✓ Línea aérea opcional Kits No. PX004



CARACTERÍSTICAS



- Cierre mecánico y desbloqueo de seguridad por aire.



- La plataforma extraíble para el espacio adicional permite un entorno de trabajo más eficaz



- Las luces LED opcionales proporcionan una iluminación adicional y eficiente para los bajos del vehículo.
Kits No.:40103001

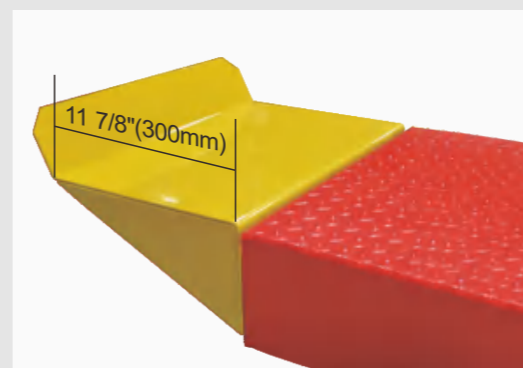

- Kits de extensión opcionales para extender la plataforma 11 7/8" (300mm).
Kits No.:PX001(30-SS120A)
Kits No.:PX002(30-SS120A)



- Kits de aireación opcionales. Instalación fácil y cómoda para todos los modelos de gatos rodantes con bomba neumática.
Kits No.:PX004