



POSTE ÚNICO ELEVADOR PORTÁTIL

El elevador portátil de un poste de Bear se mueve suavemente a través de cualquier superficie plana y puede ser utilizado en interiores o exteriores. Es la elección perfecta para cualquier taller mecánico que necesite optimizar espacios.



30-MP60

Características Principales

- ✓ Capacidad de 6,000 lbs.; elevador de un sólo poste
- ✓ Máx. altura de elevación: 77 1/8" (1960 mm)
- ✓ Altura mínima: 4 1/8" (105 mm)
- ✓ Deslizadores de polietileno UHMW autolubricantes y casquillos de bronce autolubricantes.
- ✓ Cilindros de alta calidad y unidades de poder manufacturadas altos estándares de calidad.
- ✓ Garantía de cinco años en componentes estructurados de acero, tres años de garantía en partes hidráulicas y dos años en componentes eléctricos.



Puede utilizar un dispositivo "Jack Pallet" para movilizar el elevador a donde necesite.



Incluye almohadillas de goma para insertar y atornillar.

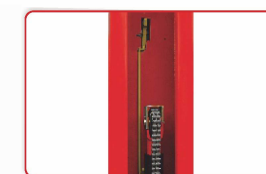

La cubierta protectora de la cadena evita que la cadena se deslice.

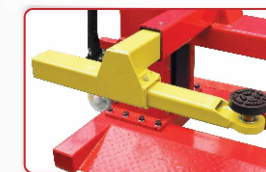

Brazos ajustables con dos etapas de posiciones.



Un dispositivo de desbloqueo de seguridad manual que controla los bloqueos dobles.

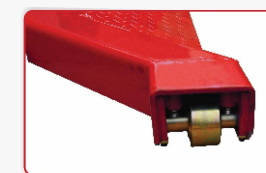

Las ruedas permiten rodar el elevador en diferentes posiciones.



Dispositivo de bloqueo del brazo con asas de fácil soltura.

Especificaciones

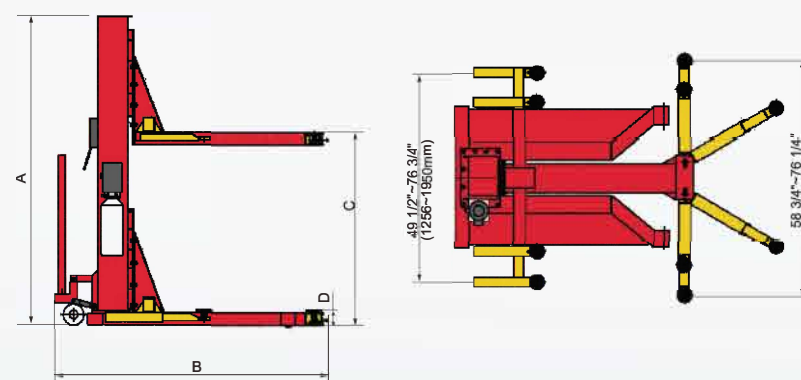

Modelo	30-MP60
Capacidad de elevación	6,000lbs(2800kg)
Tiempo de elevación	84S (110V) 32S (220V)
Altura Total	A 108 7/8"(2766mm)
Ancho Total	B 90 3/8"(2295mm)
Altura de elevación	C 71 7/8"-77 1/8"(1825mm ~ 1960mm)
Altura mínima de plataforma	D 4 1/8"(105mm)
Motor	1.0PH,110V/60Hz,single phase 2.0PH,220V/60Hz,single phase
Peso bruto	1,870lbs(848kg)